

Устойчивость к  
нагрузке **ЭКОНОМИЧНОСТЬ**  
в эксплуатации

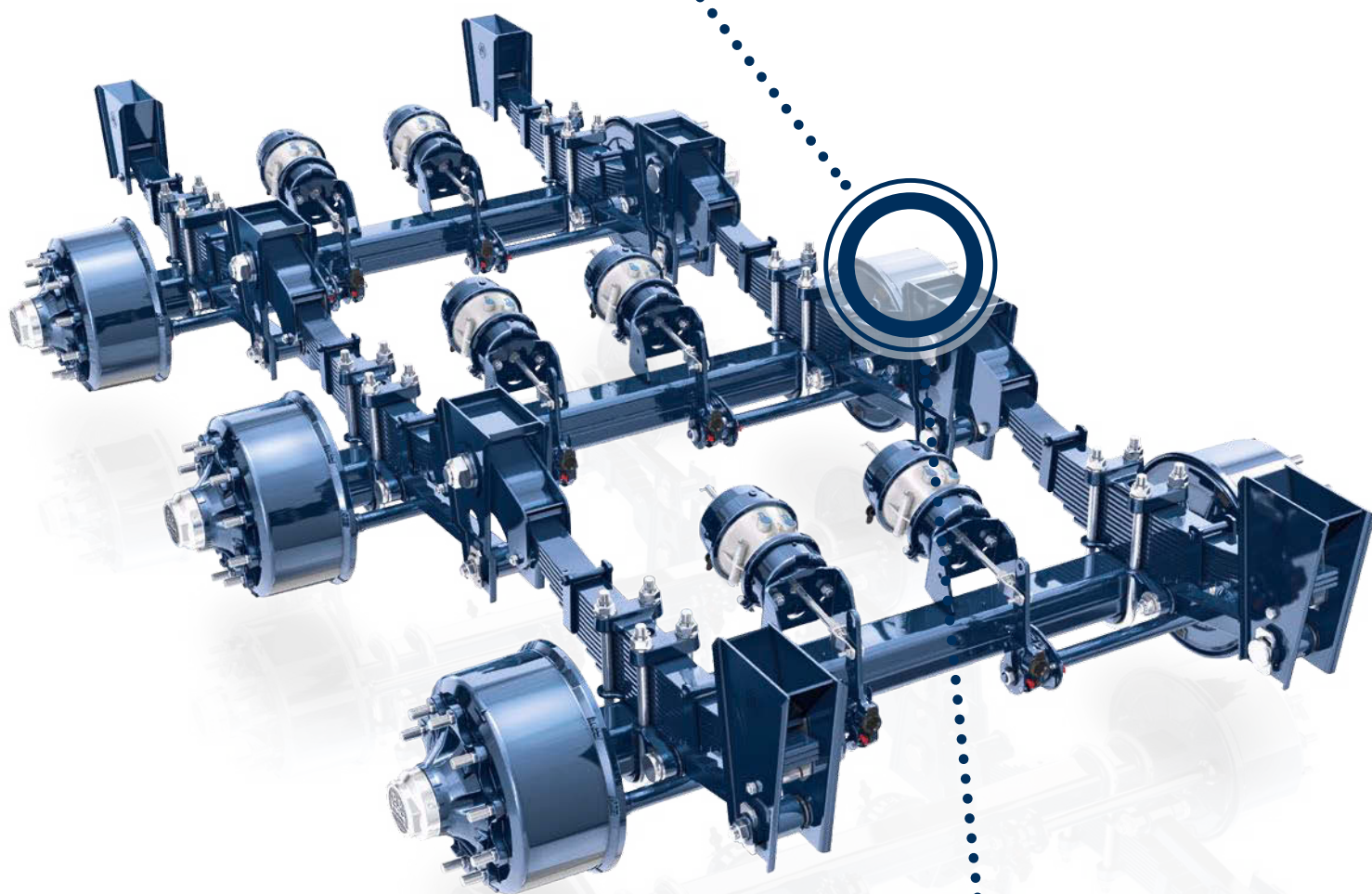

BPW

**ECO Cargo VB**

# Экономичность при сложных эксплуатационных условиях в диапазоне 9–12Т

ECO Cargo VB

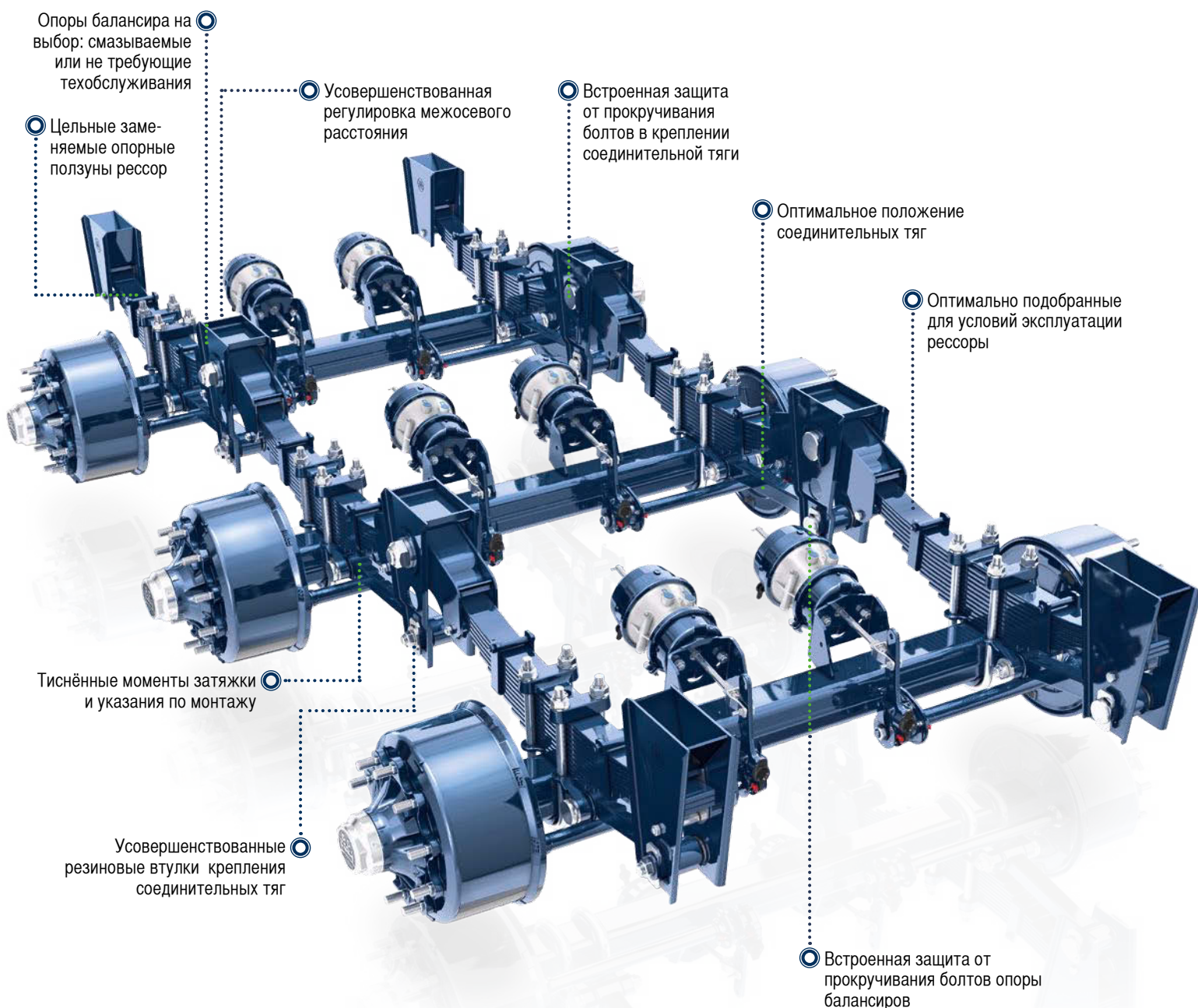

# Обзор технических данных

## Отличительные признаки продукта:

- Для осевых нагрузок от девяти до двенадцати тонн
- Возможность использования от одной до трех осей
- Возможность поставки с параболическими или многолистовыми рессорами
- Возможность оцинковки опорных кронштейнов
- Статическое выравнивание осевой нагрузки балансиром
- Возможность поставки балансиров с не требующими технического ухода металлорезиновыми втулками или смазываемыми бронзовыми втулками

Тип	1-осный агрегат	2-осный агрегат	3-осный агрегат	Балка оси	Тормозной механизм с S-образным разжимным кулаком	Колея (SP) (mm)	Рессорная колея (FM) (mm)	Расстояние между опорными кронштейнами тормозных камер (GM) (mm)	Пример шины <sup>2)</sup> (mm)	M = Расстояние между центрами ободов ET = Вылет колеса
HSFVB	9010	2/9010	---	120	SN 4218	2.040	1.300	525	385/65 R22,5	ET 0
HSFVB	9010	2/9010	3/9010	120	SN 4218	2.040	1.300	525	385/65 R22,5	ET 0
HSFVB	9010	2/9010	3/9010	120	SN 4218	2.040	1.300	525	385/65 R22,5	ET 0
HSFVB	9010	2/9010	3/9010	120	SN 4218	2.040	1.300	525	385/65 R22,5	ET 0
HSFVB	9010	2/9010	3/9010	120	SN 4218	2.010	1.200	495	385/65 R22,5	ET 0
HZFVB	9010	2/9010	3/9010	120	SN 4218	1.820	900	335	275/70 R22,5	M = 320
NHZFVB	12010	2/12010	---	120	SN 3020	1.830	980	239	245/70 R17,5	M = 290
NHZFVB	12010	2/12010	3/12010	120	SN 3020	1.950	1.100	243	245/70 R17,5	M = 290
HSFVB	12010	2/12010	3/12010	150	SN 4220	2.040	1.300	365	445/65 R22,5	ET 0
HSFVB	12010	2/12010	3/12010	150	SN 4220	2.040	1.300	365	445/65 R22,5	ET 0
HZFVB <sup>1)</sup>	12010	2/12010	3/12010	150	SN 4220	1.820	900	261	295/80 R22,5	M = 330
HSFVB	12010	2/12010	3/12010	150	SN 4220	2.040	1.300	365	445/65 R22,5	ET 0
HSFVB	12010	2/12010	3/12010	150	SN 4220	2.000	1.200	325	445/65 R22,5	ET 0
HSFVB	12010	2/12010	3/12010	150	SN 4220	2.040	1.300	365	445/65 R22,5	ET 0
HSFVB	12010	2/12010	3/12010	150	SN 4220	2.000	1.200	325	445/65 R22,5	ET 0
HZFVB <sup>1)</sup>	12010	2/12010	3/12010	150	SN 4220	1.820	900	261	295/80 R22,5	M = 330
HZFVB <sup>1)</sup>	12010	2/12010	3/12010	150	SN 4220	1.850	980	241	295/80 R22,5	M = 330
HZFVB <sup>1)</sup>	---	2/12010	3/12010	150	SN 4220	1.820	900	261	295/80 R22,5	M = 330
HZFVB <sup>1)</sup>	---	2/12010	3/12010	150	SN 4220	1.850	980	241	295/80 R22,5	M = 330

1) Также поставляется в исполнении Trilex: Обозначение типа HIZVB ... Колёсная колея изменяется в зависимости от размера шин и промежуточного кольца

2) Обратит внимание на данные производителя шин по грузоподъемности и размерам.

3) Вес без колес и шин; отклонения веса лежат в диапазоне допусков согл. DIN для соответствующих производственных технологий.

4) Необходимо учесть свободное пространство для динамического прогиба рессоры и движения балансира для осей агрегатов.

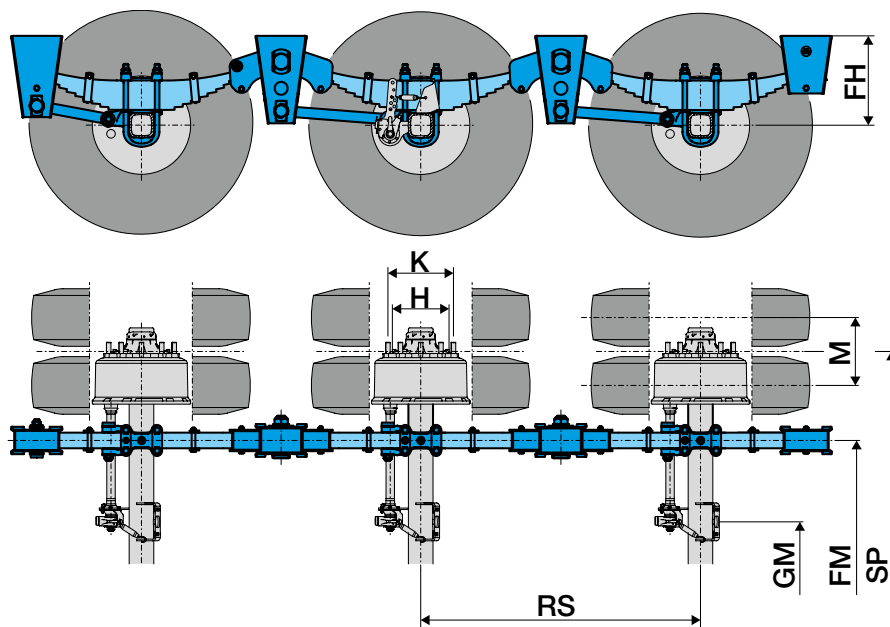

Общая ширина по колёсам (мм)	Подсоединение колеса		Межосевое расстояние (RS) (мм)	Исполнение опорных кронштейнов	Высота езды (FH) (мм)				Вес агрегата <sup>4)</sup> (kg)		
	Колёсные шпильки	Диаметр H/K (мм)			С многолистовой рессорой		С параболической рессорой		1-осный агрегат	2-осный агрегат	3-осный агрегат
					С нагрузкой <sup>3)</sup>	Без нагрузки	С нагрузкой <sup>3)</sup>	Без нагрузки			
2.435	10 x M22x1,5	280,8/335	1.310	низкое	---	---	232	256	427	896	---
2.435	10 x M22x1,5	280,8/335	1.310	среднее	---	---	268	292	430	891	1.353
2.435	10 x M22x1,5	280,8/335	1.360	среднее	337	379	---	---	489	1.009	1.530
2.435	10 x M22x1,5	280,8/335	1.360	высокое	367	409	---	---	494	1.015	1.536
2.405	10 x M22x1,5	280,8/335	1.360	высокое	367	409	---	---	493	1.013	1.533
2.432	10 x M22x1,5	280,8/335	1.360	высокое	367	409	---	---	491	1.009	1.527
2.365	10 x M22x1,5	175,8/225	1.310	низкое	---	---	232	256	429	900	---
2.485	10 x M22x1,5	175,8/225	1.310	среднее	---	---	268	292	445	921	1.368
2.505	10 x M22x1,5	280,8/335	1.310	высокое	---	---	313	337	502	1.031	1.560
2.505	10 x M22x1,5	280,8/335	1.360	высокое	---	---	388	412	529	1.084	1.640
2.465	10 x M22x1,5	280,8/335	1.360	высокое	---	---	388	412	530	1.086	1.643
2.505	10 x M22x1,5	280,8/335	1.360	среднее	375	417	---	---	578	1.189	1.799
2.465	10 x M22x1,5	280,8/335	1.360	среднее	375	417	---	---	577	1.187	1.796
2.505	10 x M22x1,5	280,8/335	1.360	высокое	405	447	---	---	584	1.194	1.805
2.465	10 x M22x1,5	280,8/335	1.360	высокое	405	447	---	---	583	1.192	1.802
2.465	10 x M22x1,5	280,8/335	1.360	высокое	405	447	---	---	585	1.196	1.808
2.495	10 x M22x1,5	280,8/335	1.360	высокое	405	447	---	---	592	1.210	1.829
2.465	10 x M22x1,5	280,8/335	1.820	высокое	405	447	---	---	---	1.232	1.879
2.495	10 x M22x1,5	280,8/335	1.820	высокое	405	447	---	---	---	1.246	1.900

Для более высоких осевых нагрузок рекомендуется выбирать испытанные ECO Cargo VB HD. Более подробную информацию вы можете получить, обратившись к нам.

По согласованию с BPW возможна 4-осная комбинация.

Все многоосевые исполнения предлагаются с металлорезинowymi или бронзовыми втулками в балансирах.

# Испытанная техника BPW

## везде в своей стихии

Трудные условия эксплуатации и удалённость сервисной станции – это подходящий случай для рессорной подвески BPW. Потому что VB-агрегат сконструирован так, что даже самые тяжелые дорожные условия ему не страшны и в случае необходимости его можно быстро и просто отремонтировать. Кроме того, новейшее поколение VB-агрегатов оборудовано усовершенствованным креплением соединительных тяг, а так же износостойкими и долговечными опорными ползунами рессор. Более того, используя зарекомендовавший себя принцип пневмоподвески, упрощена и облегчена установка всего агрегата и в особенности регулировка межосевого расстояния. Уменьшению износа шин, а значит повышению экономичности, способствуют точное держание колеи и оптимальное положение соединительных тяг.

### Ваши преимущества вкратце:



Экономичность

- Низкий износ шин благодаря точному держанию колеи и оптимальному положению соединительных тяг
- Повышенный срок службы благодаря улучшенному креплению соединительных тяг
- Меньше запасных частей благодаря унификации конструкции
- Доступность запасных частей благодаря 3 200 предприятиям-партнерам по техобслуживанию
- Повышенная эффективность производства благодаря гибкой, основанной на небольшом количестве вариантов программе
- Чёткое отличие от подделок благодаря штампованной эмблеме BPW



Легкость  
монтажа

- Упрощённая регулировка межосевого расстояния благодаря применению зарекомендовавшей себя принципа пневмоподвески
- Серийно интегрирована защита от проворачивания болтов в крепёжных узлах балансиров и соединительных тяг
- Тиснённые указания по монтажу
- Легко доступные болтовые соединения



Надёжность

- Износостойкие, заменяемые, состоящие из одной части опорные ползуны рессор
- Благодаря расположенным сверху оси рессорам возможна низкая высота езды при максимальном дорожном просвете
- Усовершенствованные и оптимально подобранные для условий эксплуатации рессоры





RTS-RIEGELTEAM.DE ECO Cargo VB 15501301 ru

# Мы идём ЭКОНОМИЧЕСКИМ путём

BPW является всемирно ведущим производителем интеллектуальных систем шасси для прицепов и полуприцепов. Как системный партнер предлагаем вам шасси прицепа, все детали которого, начиная от оси, рессоры и тормоза и заканчивая удобными для пользователя телематическими устройствами, выпущены одним производителем. Наши решения обеспечивают наивысшую прозрачность в процессах погрузки и перевозки и дают возможность эффективного управления автопарком.

Кроме того, BPW, будучи предприятием, управляемым владельцем, неизменно преследует одну цель: всегда предлагать вам именно то решение, которое в конечном итоге будет для вас выгодным. Для этого мы делаем ставку на бескомпромиссное качество, гарантирующее высокую надежность и долговечность, на решения, позволяющие уменьшить вес и сэкономить время и этим понизить эксплуатационные расходы и затраты на техобслуживание, а также индивидуальное обслуживание клиентов и развитую сеть сервисных центров для быстрого и непосредственного оказания помощи. Можете быть уверены, с вашим международным партнером по мобильности BPW вы всегда идете экономичным путем.

