

## Introduction de la technologie de palier ECO Plus 2 dans le segment des véhicules surbaissés

BPW a amélioré et optimisé sur le plan technique la gamme des essieux 9t NH (freins à tambour Ø300 mm) pour le segment des véhicules surbaissés. Cette amélioration concerne les essieux fixes, auto-suiveurs et oscillants qui seront équipés à partir de mars 2012 de la technique de palier éprouvée ECO Plus 2.

Dans le cadre de ce développement, l'entretien et la réparation du train roulant sont considérablement facilités et deviennent donc encore plus économiques.

Grâce à ce développement, les avantages bien connus de la technologie de palier ECO Plus 2 concernent à présent également le segment des véhicules surbaissé:

- Kilométrage élevé grâce à la conception encapsulée de l'unité ECO
- Démontage et remontage rapides selon le principe de la Formule 1 par vissage central
- Jeu de palier à réglage automatique, grâce au vissage central avec limitation intégrée du couple
- Capuchon de moyeu avec fermeture baïonnette pratique
- Garantie ECO Plus 5 + 3 ans (sur route)  
Garantie ECO Plus 3 ans (hors route)

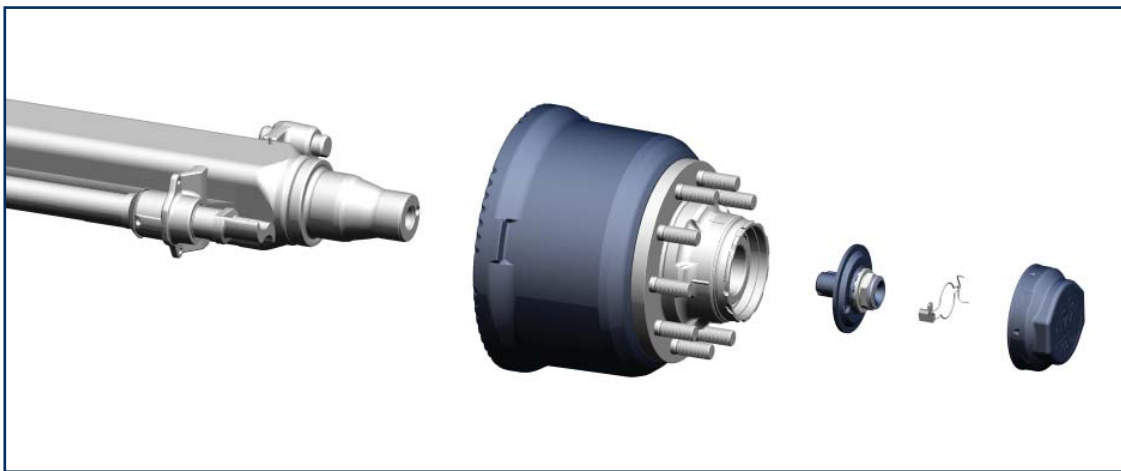

Les immatriculations et homologations existantes restent valides.

Pendant une période transitoire de trois mois, les essieux peuvent être commandés avec la technique de palier antérieure. L'introduction s'effectue sur la base d'une nouvelle référence BPW.

Vous pourrez obtenir de plus amples informations auprès de votre interlocuteur BPW. Vous trouverez les informations sur les paliers ECO Plus 2 et sur nos conditions de garantie sur Internet, sur le site BPW [www.bpw.de](http://www.bpw.de).