

Änderung der Stoßdämpferbuchse

Mit der Einführung der neuen Luftfederung ECO Air COMPACT verstärkt BPW die Wandstärke der inneren Stahlhülse der Stoßdämpferbuchse.

Der Innendurchmesser der inneren Stahlhülse sowie der Gesamtdurchmesser des Stoßdämpferauges bleiben unverändert. Damit bleiben die Einbauverhältnisse und die Befestigungsteile bestehen.

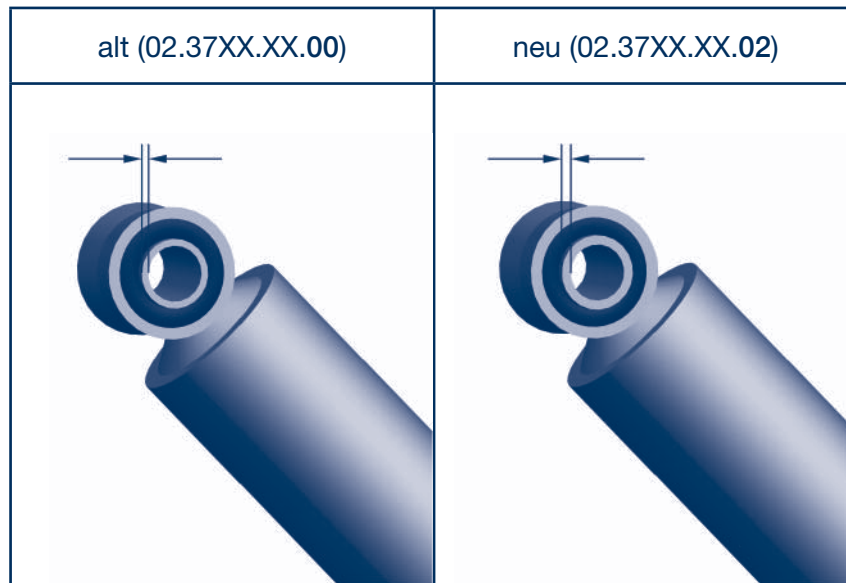

Zur Befestigung des Stoßdämpfers am Gusslenker ECO Air COMPACT wird gegenüber den bisher bekannten Airlight II Ausführungen ein höheres Drehmoment benötigt. Dies macht eine Verstärkung der Buchse erforderlich.

Die neuen Stoßdämpferausführungen sind kompatibel zu den alten Ausführungen und ersetzen diese vollständig.

Ab dem 01. Juni 2012 werden sukzessive die neuen Ausführungen für alle Luftfederungen in der BPW Erstausrüstung eingesetzt. Alle Ausführungen der Stoßdämpfer sind von dieser Änderung betroffen.

Die neuen Stoßdämpfer sind an der geänderten Sachnummer:

alt (02.37XX.XX.00) -->> neu (02.37XX.XX.02) zu erkennen.

Achtung: Die alten Ausführungen dürfen nicht in Verbindung mit ECO Air COMPACT eingesetzt werden!