



**BPW Bergische Achsen Kommanditgesellschaft • Postfach 12 80 • D-51656 Wiehl**

à l'attention de: **Herrn Köchl**

à l'attention de: **Herrn Abt**

E-Mail: [KoechlU@bpw.de](mailto:KoechlU@bpw.de)

E-Mail: [AbtC@bpw.de](mailto:AbtC@bpw.de)

téléfax: **+49 (0) 2262 / 78 - 4137**

téléfax: **+49 (0) 2262 / 78 - 4751**

téléphone: **+49 (0) 2262 / 78 - 1137**

téléphone: **+49 (0) 2262 / 78 - 1751**

de:

société:

rue / boîte postale:

code postal, lieu:

E-Mail:

téléphone:

téléfax:

numéro réf. Client:

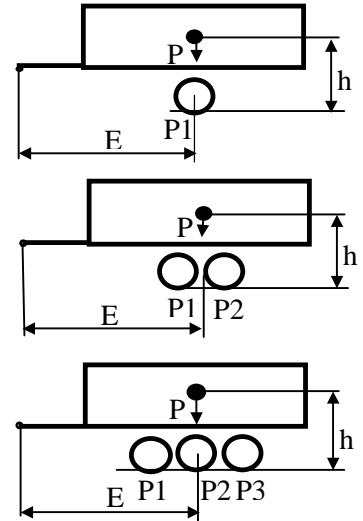
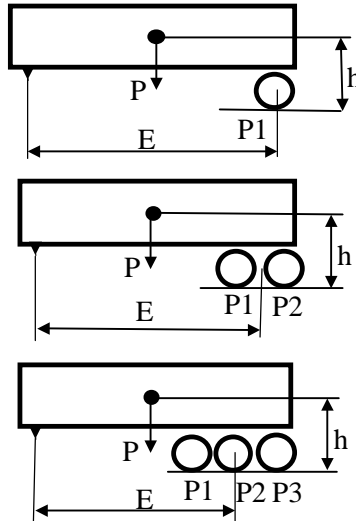
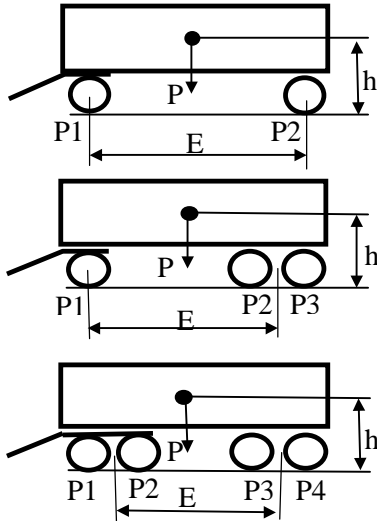

constructeur					en charge	à vide	si déjà déterminé	
type de véhicule			poids total P [kg]				taille cylindre	longueur levier
fabricant du dispositif de freinage			charge par essieu P1 [kg]					
ABS?	oui	non	charge par essieu P2 [kg]					
EBS?	oui	non	charge par essieu P3 [kg]					
dimensions de freins			charge par essieu P4 [kg]					
procès verbal (TDB) no.			hauteur centre de gravité h [mm]					
type d'essieux / référence			empattement E [mm]					
type de train d'essieux / référence			dimensions des pneu 1			dimensions des pneu 2		
type de train d'essieux	pneum.		VA	VB	W	essieu unique	hydraulique	

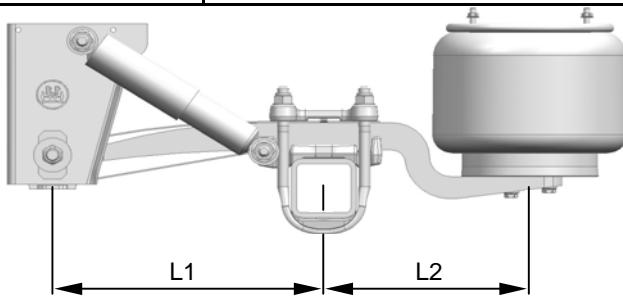

remarques (par exemple essieu de relevage; etc.)

L1		L2		coussin	30	36
----	--	----	--	---------	----	----

Remarque: Prière d'indiquer en tout cas le no. de réf. Client.