

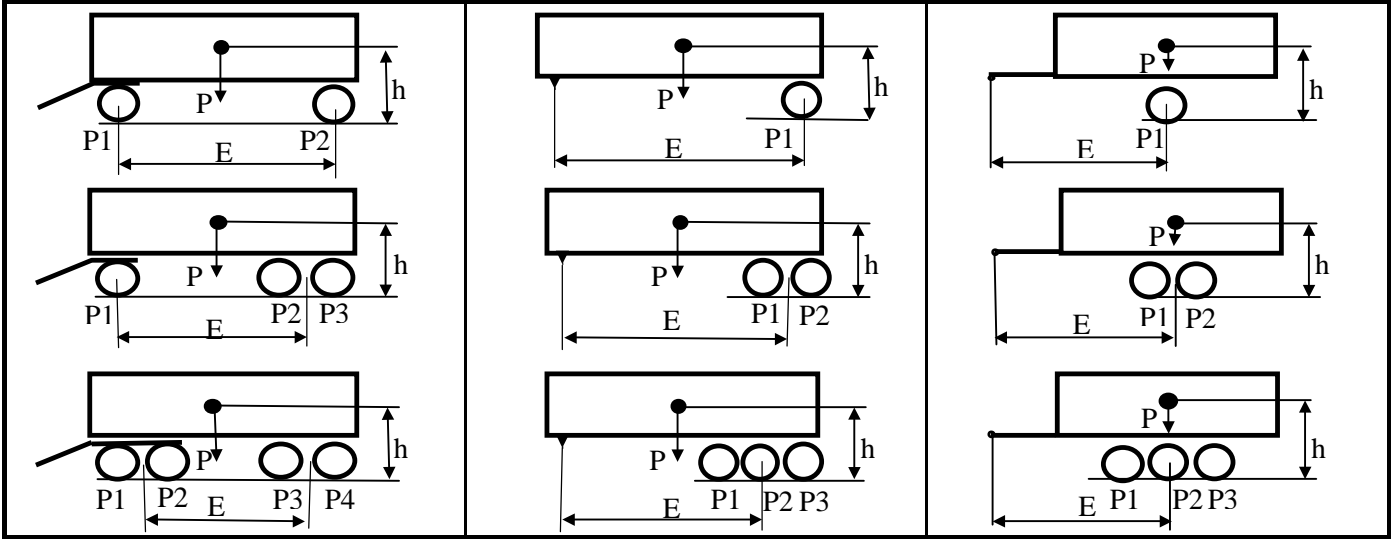

BPW Bergische Achsen Kommanditgesellschaft • Postfach 12 80 • D-51656 Wiehl

z. Hd.:	Herrn Köchl	z. Hd.:	Herrn Abt
E-Mail:	KoechlU@bpw.de	E-Mail:	AbtC@bpw.de
Telefax:	+49 (0) 2262 / 78 - 4137	Telefax:	+49 (0) 2262 / 78 - 4751
Telefon:	+49 (0) 2262 / 78 - 1137	Telefon:	+49 (0) 2262 / 78 - 1751

Ansprechpartner: _____
 Firma: _____
 Straße / Postfach: _____
 Postleitzahl, Ort: _____
 E-Mail: _____
 Telefon: _____
 Telefax: _____
 Kunden-Nummer: _____



Fahrzeughersteller				beladen	leer	falls schon vorhanden	
Fahrzeugtyp-Bezeichnung		Gesamtgewicht P [kg]				Zylindergröße	Hebel-länge
Bremsanlagenhersteller		Achslast P1 [kg]					
ABS?	Ja Nein	Achslast P2 [kg]					
EBS?	Ja Nein	Achslast P3 [kg]					
Bremsengröße		Achslast P4 [kg]					
Prüfprotokoll-Nr.		Schwerpunkt-höhe h [mm]					
Achstyp / Sachnummer		Radabstand E [mm]					
Aggregattyp / Sachnummer		Reifengröße 1			evtl. Reifen-größe 2		
Aggregattyp	Luft	VA	VB	W	Einzelachse	Hydraulik	

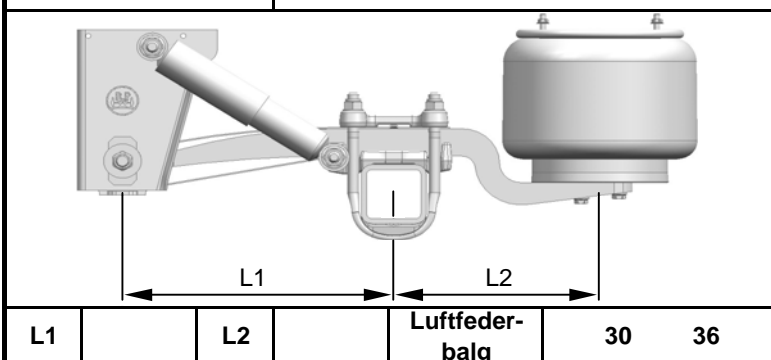

Bemerkungen (z. B.: Kommissions-Nr.; Lenkachsen; Liftachsen; etc.)

L1		L2		Luftfeder-balg	30	36
----	--	----	--	----------------	----	----

Hinweis: Bitte auf jeden Fall die Kunden-Nr. eingeben.