

## Nouveau kit de réparation pour SN 4220

Depuis de nombreuses années, BPW est le leader dans le domaine de la technologie des freins à tambour et continue à renforcer cette position.

Grâce à sa construction robuste, à sa facilité d'entretien et plus de 11 millions d'unités vendues, le frein à tambour BPW pose de nouveaux jalons pour les véhicules tractés.

Après le lancement réussi de la génération de mâchoires de frein ECO Drum sur le SN 4218, les freins SN 4220 sont maintenant successivement modifiés.



ancien	=>	nouveau
<b>Mâchoire de frein cpl.</b>		
05.091.27.82.1	=>	05.091.47.04.1
<b>Kit de réparation pour freins</b>		
09.801.02.38.0	=>	09.801.07.49.0
<b>Kit de réparation en caisse à clairevoie grillagés</b>		
99.00.000.6.02	=>	99.00.000.6.23
99.00.000.6.03	=>	99.00.000.6.24

## Kit de réparation mâchoire de frein cpl. avec ressorts de traction

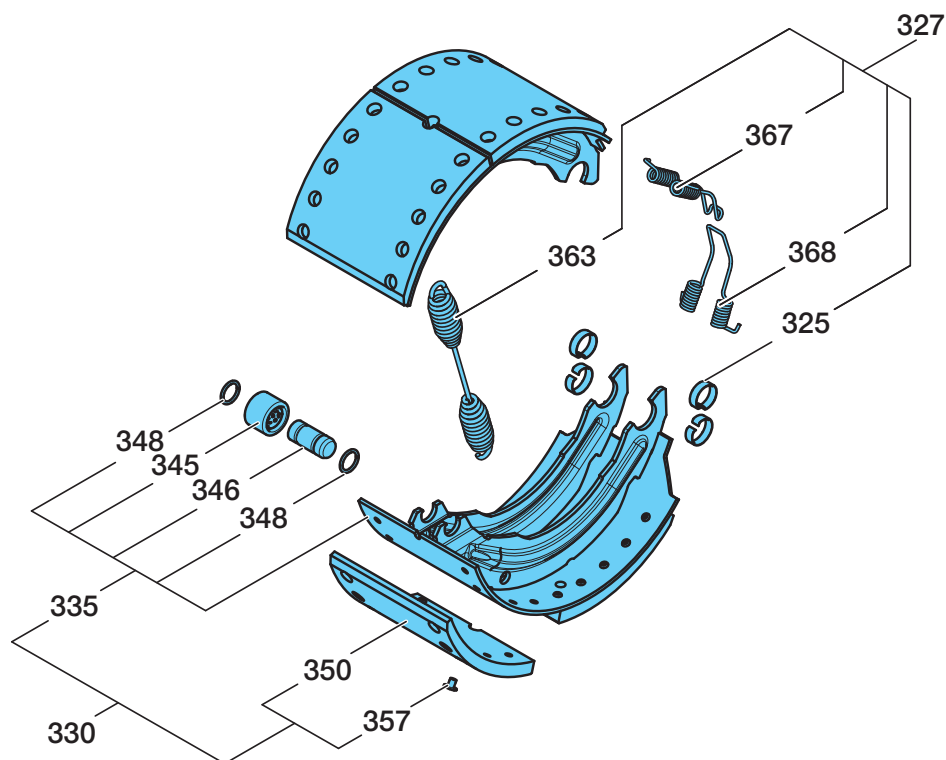

		Kit de réparation SN 4220	
		ancien 09.801.02.38.0	nouveau 09.801.07.49.0
Pos.	Désignation	Quantité	
327	Kit de réparation pour freins SN 42.. (ressorts de traction / circlips)	1	09.801.02.44.0 Pos. 325, 363, 367, 368 incl. Pos. 315, 364 *
330	Mâchoire de frein cpl., avec garniture	4	05.091.27.82.1 Pos. 335, 350, 357

### \* ATTENTION !

Les tôles de raccordement (03.167.23.09.0 / Pos. 315) et les ressorts de traction (03.397.44.06.0 / Pos. 364) ne sont plus compris dans le nouveau kit de réparation. Pensez à les commander séparément.

Quantité par essieu :  
4x 03.167.23.09.0 / Pos. 315 et 8x 03.397.44.06.0 / Pos. 364

