

## 9t - ECO Plus 2 Achse zur Installation von Reifendruckregelsystemen

Ab sofort ergänzt die BPW ihr Produktprogramm um eine 9t Achse ECO Plus 2, die für die Installation eines Reifendruckregelsystems vorbereitet ist. Die Achse ist sowohl für Räder mit Einpresstiefen ET 0 als auch ET 120 verfügbar. Als Vorbereitung für die Installation eines Reifendruckregelsystems erhalten Achsschraube, Achskörper und Radkapsel eine entsprechende Durchgangsbohrung bzw. Einschraubgewinde.

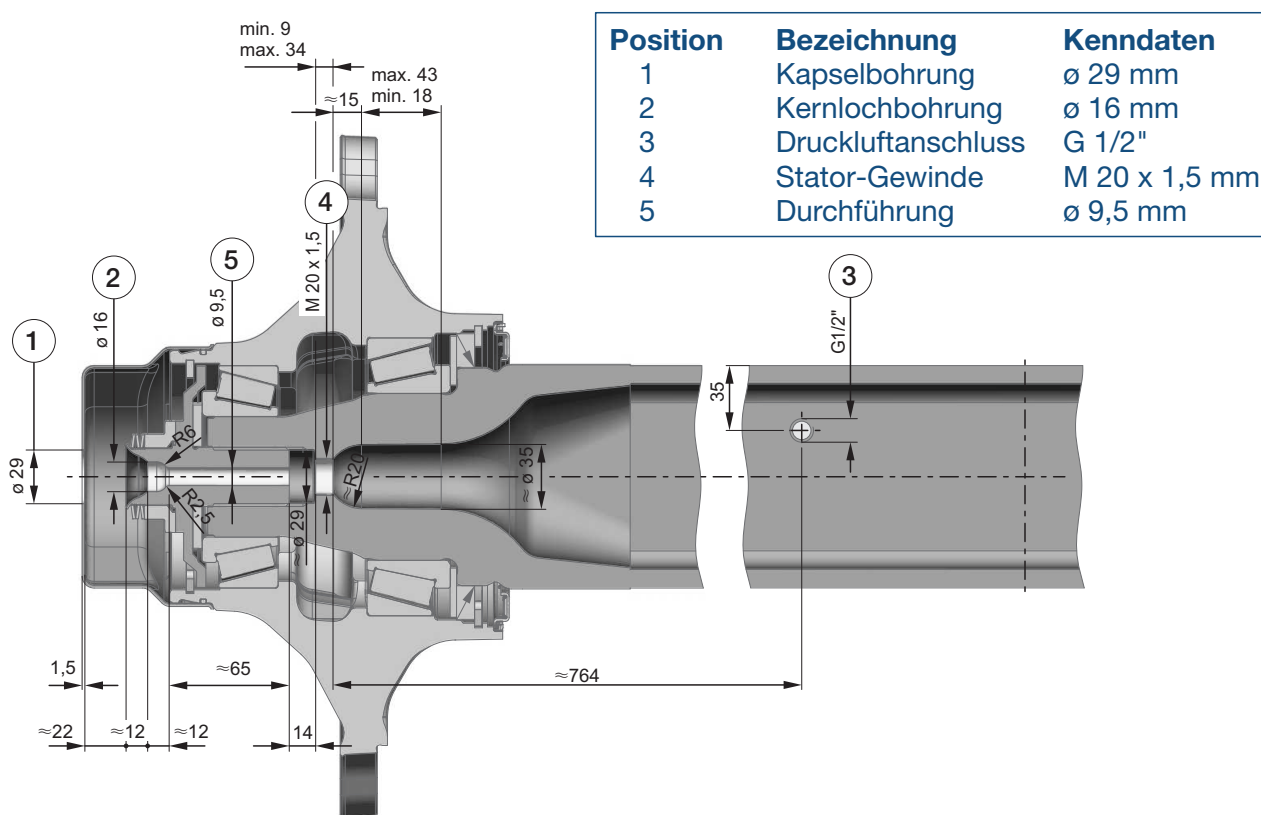

Um die Lagerung vor Feuchtigkeit zu schützen, wird die Achse mit einer Standard-Kapsel ausgeliefert. Die durchbohrte Kapsel, die für die Installation vorgesehen ist, wird mitgeliefert.

Die Abstimmung der Anschlüsse zwischen Achse und Reifendruckregelsystem müssen direkt mit dem Systemanbieter erfolgen. Die genauen Abmessungen der Durchgangsöffnungen und Anschlüsse sind in der Zeichnung dargestellt.

Die BPW Garantie für Fahrzeuge mit Reifendruckregelsystemen bleibt nur bestehen, sofern die von BPW vorbereitete Achse eingesetzt wird. Der nachträgliche Umbau oder die Veränderungen der Anschlüsse und Durchgangsbohrungen am BPW Lieferumfang ist unzulässig und führt zum Verlust jeglicher Gewährleistungsansprüche (Garantie). Bei Schäden, die durch eine Fehlmontage oder eine Fehlfunktion entstehen (eintretende Feuchtigkeit bei Undichtigkeit), übernimmt BPW keine Haftung.

Die Achse ist ab sofort lieferbar.

Für Fragen stehen die BPW Vertriebsmitarbeiter gerne zur Verfügung.