

ECO Disc TSB 3709 / ET 120 mit Verschleißsensierung

In dem Fahrzeugbereich der Megatrailer bzw. Volumenzüge wird die Ausführung der TSB 3709 mit ET 120 und den Rädern 19,5 x 13.00 bzw. 19,5 x 14.00 für Super-Single-Bereifung verwendet.

Bei dieser seltenen Kombination kann es aufgrund einer nicht eindeutigen Normierung des Radinnendurchmessers bei manchen Räderherstellern dazu kommen, dass das Hitzeschutzblech des Verschleißsensorsatzes im Rad schleift.

Deshalb ist bei der Kombination der TSB 3709 mit ET 120 und den Rädern 19,5 x 13.00 bzw. 19,5 x 14.00 darauf zu achten, dass der Durchmesser des Rades im Bereich des Tiefbettes mind. 418 mm beträgt.

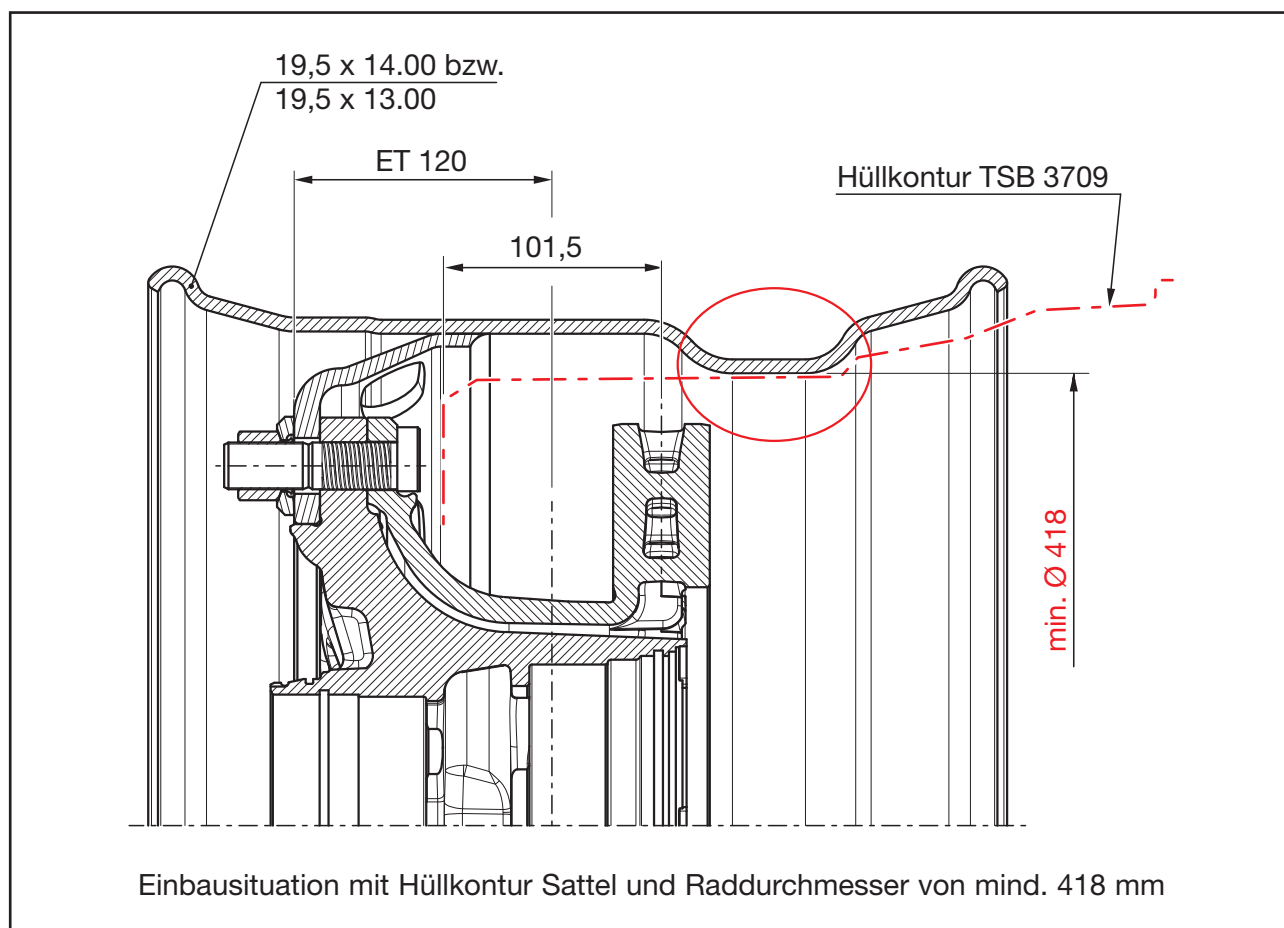

Weitere Informationen erhalten Sie auch bei Ihrem BPW Ansprechpartner.