

Modification du silentbloc d'amortisseur

Dans le cadre du lancement de la nouvelle suspension pneumatique ECO Air COMPACT, BPW renforce l'épaisseur de la paroi du silentbloc intérieur en acier des amortisseurs.

Le diamètre intérieur du silentbloc en acier, ainsi que le diamètre total de l'œil d'amortisseur restent inchangés. Cela permet de conserver les conditions de montage, ainsi que les pièces de fixation.

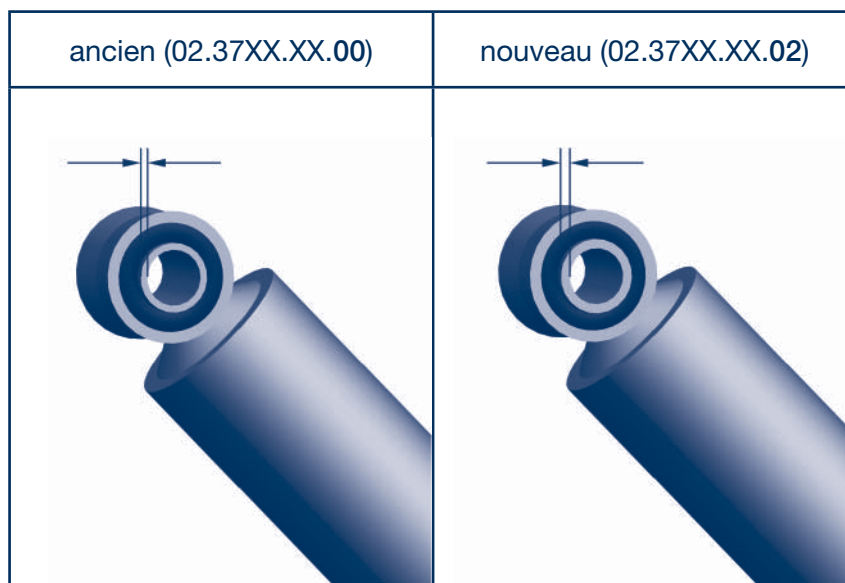

Pour la fixation de l'amortisseur sur le bras moulé ECO Air COMPACT, un couple plus important est requis en comparaison avec les modèles actuels Airlight II, ce qui nécessite un renforcement du silentbloc.

Les nouveaux modèles d'amortisseurs sont compatibles avec les anciens modèles et les remplaceront entièrement.

À compter du 1er juin 2012, les nouveaux modèles seront successivement intégrés en usine chez BPW dans toutes les suspensions pneumatiques. Tous les modèles d'amortisseurs sont concernés par cette modification.

Les nouveaux amortisseurs sont reconnaissables à leur nouvelle référence :

ancien (02.37XX.XX.00) -- >> nouveau (02.37XX.XX.02).

Attention : les anciens modèles ne doivent pas être utilisés avec l'ECO Air COMPACT !