



The brands of the BPW Group:



# NEWS Trailer

74141901d

14.02.2019

## Serieneinführung der neuen ECO Air

Ab Mai 2019 erfolgt die Einführung der neuen BPW ECO Air Luftfederung mit der neuen Scheibenbremse ECO Disc TS2 und der bekannten Trommelbremse ECO Drum.

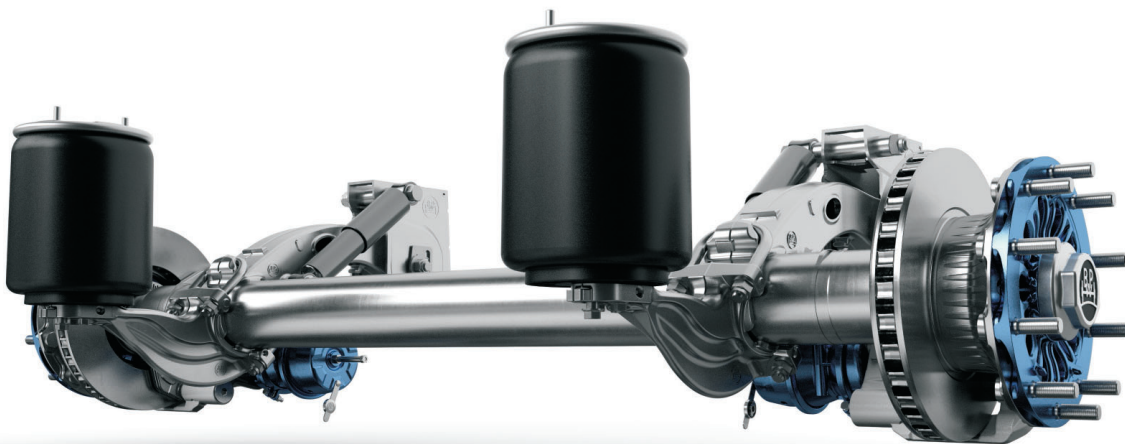

BPW ECO Air ist die neue Fahrwerksgeneration von BPW. Sie ist leichter, vielseitiger, effizienter und digitaler und von Grund auf neu durchdacht.

Die beiden bekannten Ausführungen „ECO Air Compact“ und „ECO Air Compact HD“ werden durch die neue „ECO Air“ ersetzt.

Die Serieneinführung mit der neuen Scheibenbremse BPW ECO Disc TS2 und der bekannten Trommelbremse ECO Drum erfolgt ab Mai 2019.

Daraus resultiert folgender Zeitplan:

### **Ab Februar 2019:**

Für eine reibungslose Umstellung werden von BPW Umstellungslisten (alte ECO Air Compact/ ECO Air Compact HD und entsprechend neue ECO Air Ausführungen) bereitgestellt. Diese Umstellungslisten werden wir Ihnen in den nächsten Tagen zusenden.

### **Ab März 2019:**

Neue und bereits bestehende Aufträge mit ECO Air Compact/ ECO Air Compact HD mit dem Auftragsbestätigungsdatum ab der KW 19/ 2019 werden nach Rücksprache mit dem Kunden in der neuen Ausführung ECO Air ein- bzw. umgeschrieben.



**Ab Mai 2019:**

In einem Zeitraum von 6 Wochen werden alle Kunden schrittweise auf 100% ECO Air umgestellt. Den genauen Umstellungstermin werden wir Ihnen rechtzeitig bekannt geben. Über die Umstellung Ihrer Aufträge werden Sie auch in der Auftragsbestätigung informiert.

Nach der Umstellung erfolgt die Lieferung ausschließlich mit der neuen Luftfederung ECO Air.

**Hinweis:**

Nähere Informationen über die Serieneinführung der neuen Scheibenbremse BPW ECO Disc TS2 finden Sie in den beiden BPW News

- BPW News 74081801d: Serieneinführung der neuen Scheibenbremse BPW ECO Disc TS2
- BPW News 74101801d: Der zweite Schritt: Serieneinführung der neuen Scheibenbremse BPW ECO Disc TS2

Die BPW hat für die neue Scheibenbremse BPW ECO Disc TS2 für die Fahrzeughersteller entsprechende Mustergutachten mit 9 verschiedenen europäischen Prüforganisationen durchgeführt, welche eine deutliche Vereinfachung der Fahrzeughomologation bzw. -typgenehmigung und damit eine erhebliche Kostenreduzierung bedeuten.

Nähere Details hierzu finden Sie in der BPW News

- BPW News 73881713d: Mustergutachten für die Homologation der neuen Trailerscheibenbremse BPW ECO Disc TS2

oder bei Ihrem BPW Ansprechpartner.

Die Mustergutachten sind seit Anfang 2018 auf der BPW Website unter „myBPW“ erhältlich.

Jetzt wurden noch einmal die Mustergutachten aktualisiert und ergänzt:

Die Gutachten des RDW und SGS TÜV Saar beinhalten nun höhere Feststellbremswerte für die TS2 4309 im Sattelaufleger. Weiterhin wurden neue Gutachten für den Drehschemel- bzw. Deichselanhänger mit dem RDW und dem SGS TÜV Saar für die TS2 3709 und die TS2 4309 gefahren.