



Markteinführung AirSave nach UN ECE R 141

75652401d
08.05.2024

Ab Mai liefert BPW eine neue Kontroll-Box für das Reifendruckregelsystem AirSave, die der gesetzlichen Vorschrift UN ECE R 141 entspricht.

Die Kontroll-Box unterscheidet sich visuell von der bisherigen Ausführung und kommt ohne zusätzliches Steuergerät oder Telematik-Einheit aus.

Mit der Neueinführung wird der Baukasten AirSave bei BPW erweitert.

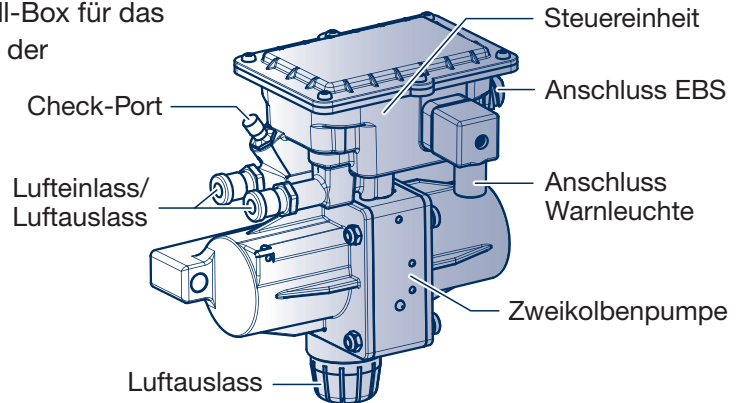

ECE-R 141 Basis-Pakete	Bezeichnung	BPW Sachnummer	1-Achser 2-Achser	3-Achser	4-Achser	5-Achser
	AirSave Control Box (Booster) mit LED Vorbereitung	02.0130.67.30	1	1	1	1
AirSave T-Stück (Verbindungsstück für Achsen-Erweiterung)	02.4319.58.00	1	2	3	4	
Blindstopfen Warnleuchte	02.3704.07.10	1	1	1	1	
Kit AirSave BPW Basispaket ECE-R 141			05.801.46. 28.0	05.801.46. 29.0	05.801.46. 30.0	05.801.46. 31.0

Die neue AirSave Kontroll-Box muss über die Trailer EBS in Betrieb genommen werden. Hierfür hat BPW die entsprechenden Verbindungskabel für die jeweiligen EBS-Hersteller ins Portfolio aufgenommen:

Bezeichnung		BPW Sachnummer
AirSave Standalone je nach EBS Hersteller	AirSave Knorr (4Pin HDSCS)	02.1819.37.10
	AirSave Knorr G2.2 (open End)	02.1819.38.10
	AirSave Wabco / SUB	02.1819.39.10
	AirSave Wabco GIO5	02.1819.40.10
	AirSave Haldex (Aux)	02.1819.41.10

Für die Nutzung von AirSave in Kombination mit der neuen Fahrwerksgeneration iC Plus gibt es darüber hinaus ein neues Y-Kabel.

Bezeichnung		BPW Sachnummer
AirSave mit iC Plus	AirSave Y-Kabel mit iC Plus	02.1819.42.10

Bei Fragen stehen Ihnen Ihre Ansprechpartner des BPW-Vertriebsteams gerne zur Verfügung.