

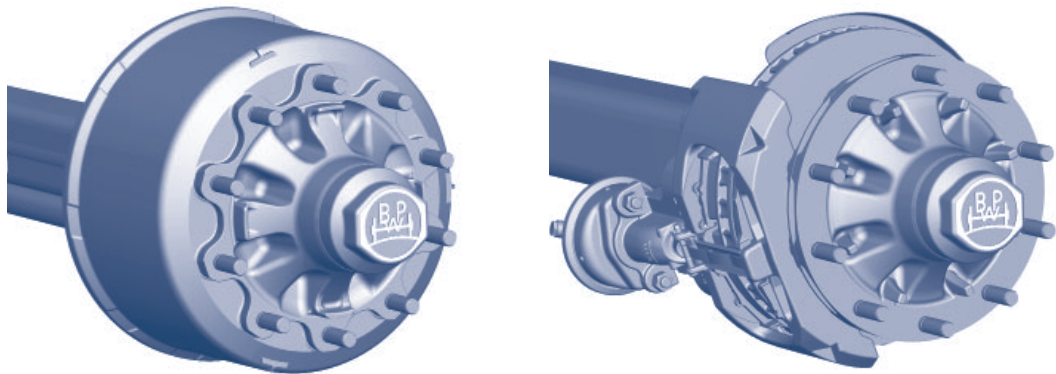

Serieneinführung ECO Plus 3 bei 10 bis 12 t Achsen

75132202d
27.10.2023

Im Januar 2023 startet die Serieneinführung der ECO Plus 3 Lagertechnologie im Achslastbereich von 10 bis 12 t. Die Umstellung der Wheel End Ausführungen umfasst alle Achsbaureihen (NH, KH, SKH, H, SH, L, LL...) und alle Bremsenausführungen.



Damit vereinheitlicht BPW alle Lagergenerationen im Achslastbereich 10 bis 12t auf die wartungsfreie ECO Plus 3 Lagerung – basierend auf Bauteilen, die bereits seit 2015 in 9 t Achsen verbaut werden.

Die **Vorteile der ECO Plus Lagertechnologie** sind:

- Wartungsfreies, geschlossenes Lagersystem mit 5+3 Jahren ECO Plus Garantie ohne Kilometerbegrenzung
- Automatisch eingestellte Lagervorspannung durch Zentralverschraubung mit integrierter Drehmomentbegrenzung
- Verbesserte und verschleißoptimierte Lagerabdichtung
- Schnelle Wartung nach dem Formel-1-Prinzip über die zentrale Achsmutter
- Weltweit erhältliche DIN-ISO-Kegelrollenlager
- Vereinfachte Ersatzteilbevorratung durch gleiche Komponenten bei 9 bis 12 t Achslast (Achsmutter, Kegelrollenlager, ECO Plus 3 Dichtung, Sicherungsringe)

Die BPW wird im Rahmen dieser Serieneinführung alle Achsbaureihen mit Wendelbolzen ausstatten und ein neues, wiedermontierbares ABS-Polrad einführen. Die SKH-Achsen mit der Scheibenbremse TS2 3709 und Teilkreis 8x275 erhalten zudem eine neue Bremscheibe im bekannten IBD-Design.

Der Fahrzeugbetreiber profitiert von einer standardisierten Ersatzteilbevorratung, schnelleren Verfügbarkeit von Ersatzteilen und einem deutlich schnelleren Wartungs-/Service.

Die nächsten Schritte

Abhängig vom Auftragseingang und der sich daraus ergebenden Lieferzeiten sind die folgenden Schritte bis zur Serieneinführung geplant:

Ab August 2022

Die BPW stellt die Umstellungslisten mit den alten und den entsprechend neuen Sachnummern vorab zur Verfügung. Diese Umstellungslisten können Sie bei Ihrem BPW Ansprechpartner erhalten.

Ab September 2022

Bestehende bzw. neue Aufträge mit Lieferdatum nach dem 16. Januar 2023 können auf die neuen Ausführungen umgestellt werden. Den genauen Umstellungstermin stimmen Sie bitte mit Ihrem BPW Ansprechpartner ab.

Ab 16. Januar 2023

Start der Serieneinführung ECO Plus 3 bei 10 bis 12 t Achsen.

Bitte beachten Sie folgende Punkte:

- Die Fahrzeughomologationen werden nicht beeinflusst.
- Durch die Einführung von ECO Plus 3 ändert sich für Sie weder die Schnittstelle zum Fahrzeug noch der BPW Lieferumfang. Jede existierende alte Ausführung wird durch eine neue Ausführung ersetzt.
- Ab dem Zeitpunkt der Umstellung können keine Achsen bzw. Module mehr mit alten Wheel End Generationen geliefert werden.
- Eine Mischverbauung von älteren ECO Plus und neuen ECO Plus 3 Modulen innerhalb eines Fahrzeugs ist möglich. Falls Sie dieses nicht wünschen, prüfen Sie bitte rechtzeitig Ihre Bestände und passen diese entsprechend an.
- Eine Rückgabe von noch vorhandenen Lagerbeständen ist nicht möglich.
- Ersatzachsen werden ab dem 16.01.2023 nur noch in ECO Plus 3 angeboten. Aufgrund der fehlenden Kompatibilität der einzelnen Bauteile wird es für den Ersatz weiterhin Einzelkomponenten (z. B. Kapsel, Achsschraube etc.) sowie Wheel Ends geben.

Weitere Informationen erhalten Sie bei Ihrem BPW Ansprechpartner.