

# Prüfprotokoll

Nr. TDB 0364 vom 26.04.2000

zur Anwendung von VII RREG 71/320/EWG

## 1 IDENTIFIZIERUNGSMERKMALE

### 1.1 Achse

Hersteller: BPW Bergische Achsen  
Kommanditgesellschaft  
D-51674 Wiehl

Fabrikmarke: BPW

Typ: PS 50

Ausführung: -

Technisch zulässige Achslast  $P_e$ <sup>1)</sup>: 5000 daN

### 1.2 Bremse

Hersteller: siehe 1.1

Fabrikmarke: BPW

Typ: N 3108-3

Ausführung: -

Technisch höchstzulässiges Drehmoment  
 $C_{max,e}$  am Bremsnocken: 1350 Nm  
(für Berechnung: 1000 Nm bei 6,5 bar)

Bremsscheiben - Innendurchmesser: 310 mm

- Masse: 14 kg

- Werkstoff: Gußeisen (Grauguß)

Bremsbelag - Hersteller: Federal-Mogul Friction Products GmbH  
D-51709 Marienheide

- Fabrikmarke, -Typ: FERODO BERAL, 1517

- Kennzeichnung: Typangabe auf der Stirnseite

- Breite: 80 mm

- Dicke: 8 mm

- Fläche, wirksame: 443 cm<sup>2</sup>

- Befestigungsart: genietet

Abmessungen: siehe Anlage 1 vom 30.10.1998  
siehe Anlage 2 vom 07.06.1996

### 1.3 Rad (Einzelrad)

Felgendurchmesser  $D_e$ : siehe Anlage 1 vom 30.10.1998

Abmessungen: siehe Anlage 1 vom 30.10.1998

<sup>1)</sup> siehe Blatt 3/3



Prüfprotokoll Nr. : TDB 0364  
Blatt : 2 / 3  
Datum : 26.04.2000

**RWTÜV**

Hersteller : BPW  
Typ der Achse : PS 50

#### 1.4 Reifen

Dynamischer Rollradius  $R_e$   
bei Achslast  $P_e$ :

siehe Anlage 1 vom 30.10.1998

#### 1.5 Betätigungseinrichtung

Bremszylinder - Hersteller: WABCO  
- Typ: Membranzylinder  
- Ausführung: 20 (423 105 900 0)  
Bremshebellänge  $l_e$ : 150 mm

### 2 AUFZEICHNUNG DER PRÜFERGEBNISSE <sup>2)</sup>

(unter Berücksichtigung des Rollwiderstands  $\hat{=} 0,01P_e$ )

#### 2.1 Bei Fahrzeugen der Klassen O<sub>2</sub> und O<sub>3</sub>

Bremsprüfung Typ:	0	I	
Anhang VII, Anlage 1, Absatz:	3.5.1.2	3.5.2.2/3	3.5.2.4
Prüfgeschwindigkeit km/h	40	40	40
Druck im Bremszylinder $p_e$ bar	4,6	-	4,6
Bremsdauer min	-	2,55	-
Ermittelte Bremskraft $T_e$ daN	3084	354	2927
Abbremsung $T_e/P_e$ -	0,62	0,07	0,59
Hub des Bremszylinders $s_e$ mm	38	-	63
Drehmoment am Bremsnocken $C_e$ Nm	804	-	804
$C_{0,e}$ Nm	30	-	30

#### 2.2 Bei Fahrzeugen der Klasse O<sub>4</sub>: entfällt

### 3 NAME DES TECHNISCHEN DIENSTES, DER DIE PRÜFUNGEN DURCHGEFÜHRT HAT

RWTÜV Fahrzeug GmbH  
Technischer Dienst für Bremsanlagen  
D-45307 Essen

### 4 PRÜFdatum: 06.04.1989

<sup>2)</sup> siehe Blatt 3/3



Prüfprotokoll Nr. : TDB 0364  
Blatt : 3 / 3  
Datum : 26.04.2000

**RWTÜV**

Hersteller : BPW  
Typ der Achse : PS 50

- 5 Diese Prüfung wurde in Übereinstimmung mit der Richtlinie 71/320/EWG, zuletzt geändert durch die Richtlinie 98/12/EG, und mit Anhang VII, Anlage 1, durchgeführt und protokolliert.

Essen, 26.04.2000

Dipl.-Ing. Kaesler



LABOR FÜR FAHRZEUGTECHNIK  
Prüflaboratorium für Bremsanlagen gemäß  
Richtlinie 71/320/EWG in der Fassung der  
Richtlinie 98/12/EG

- 6 **TYPGENEHMIGUNGSBEHÖRDE, falls sie nicht die Prüfstelle ist**

Flensburg, 03. MAI 2000

i. A.



- 7 **PRÜFUNTERLAGEN**

- / Anlage 1: Abmessungen Bremse/Rad/Reifen (Blatt 3 und 7)
- / Anlage 2: Abmessungen der Bremse

- 1) Berechnung mit  $g = 10 \text{ m/s}^2$   
2) Prüfungen auf dem Rollenprüfstand;  $Re = 471 \text{ mm}$





Abf. EZ  
Tag 30.10.98  
Bearb. Schöler

BPW BERGISCHE AXHSEN Kommanditgesellschaft D-51674 Wiehl

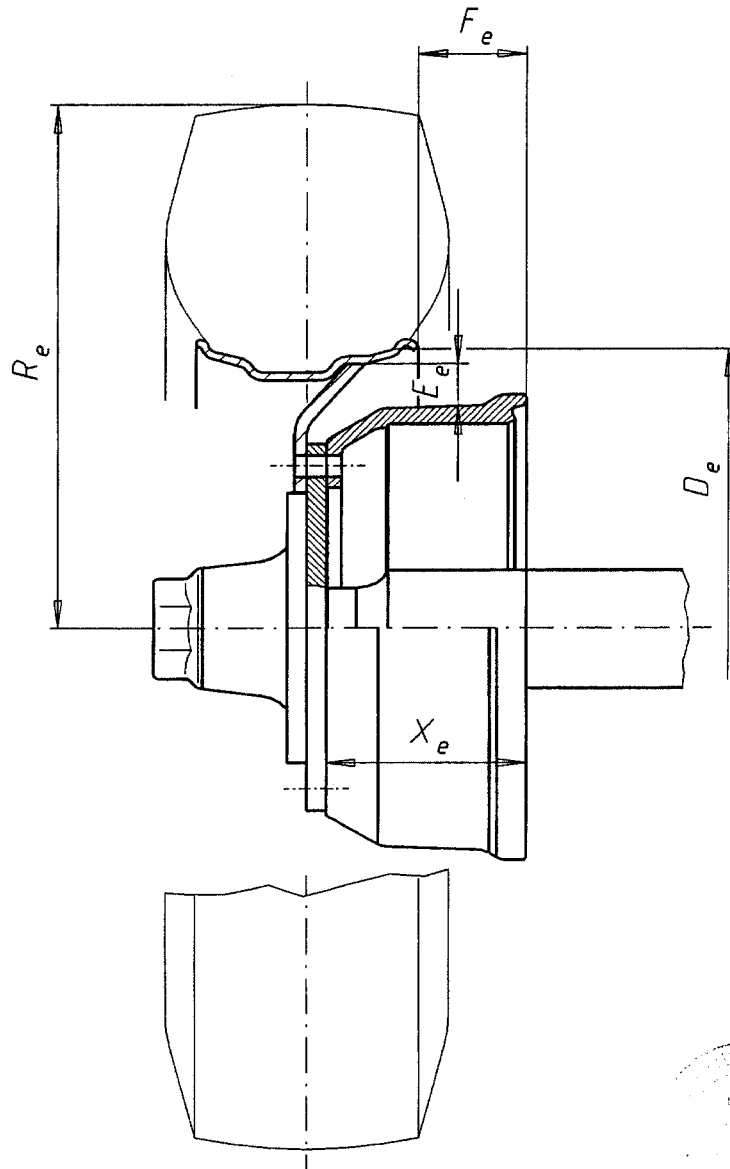

Trommel- breite $X_e$ (mm)	masse (kg)	Achslast $P_e$ (da N)	Reifen	Felge	$R_e$ (mm)	$D_e$ (mm)	$E_e$ (mm)	$F_e$ (mm)
≥ 112	14	5000	19,0/45 - 17	16,00×17	386	432	28	-86
≥ 112	14	5000	555/45 - 17	16,00×17	464	432	28	-86
≥ 112	14	5000	325/65 R 18	W 11×18	422	462	42	-17
≥ 112	14	5000	7,50 R 16	5,50 F - 16	389	406	25	+46
≥ 112	14	5000	285/70 R 19,5	19,5×8,25	431	495	43	-5
≥ 112	14	5000	275/70 R 22,5	22,5×7,50	470	571	95	+4
≥ 112	14	5000	235/75 R 17,5	17,5×7,50	387	444	22	+4

Ersatz für  
Ersetzt durch



# Anlage 2 zum PRÜFPROTOKOLL NR. TDB 0364

TE-2070.0

4 Blatt Bl.-Nr. 1

$l_e$  siehe Nr.15. des  
Prüfprotokolls

Abt. EE  
Tag 07.06.96  
Bearb. Schuster

BPW BERGISCHE ACHSEN Kommanditgesellschaft D-51674 WIEHL

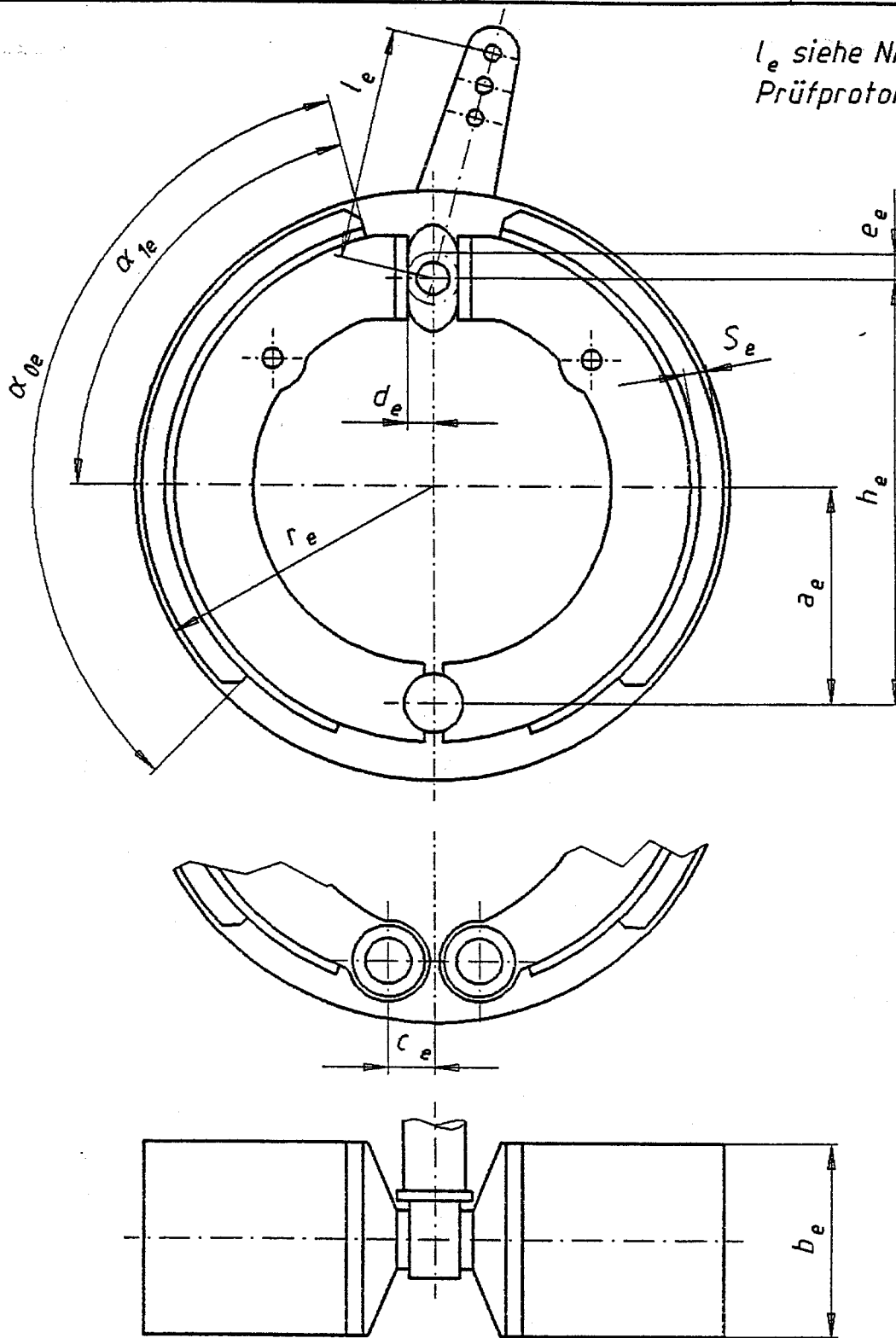

Alle Abmessungen, außer  $\alpha_{0e}$ ,  $\alpha_{1e}$  und  $F_e$  in (mm).  $F_e$  = wirksame Bremsfläche je Bremse in  $cm^2$ .

Bremstyp	$a_e$	$h_e$	$c_e$	$d_e$	$e_e$	$\alpha_{0e}$	$\alpha_{1e}$	$b_e$	$r_e$	$F_e$		$S_e$
										genietet	geklebt	
N 2504-3	97,5	198	0	9	10	125°	60°	40	125	199	211	5
N 3006-3	122	242	0	11	10	115°	57°30'	60	150	320	345	5
N 3108-3	120	243	0	17	10,5	120°	57°	80	155	423	---	8
N 4008-3	160	325	30	17	13	115°	57°30'	80	200	548	---	8
N 4012-3	160	325	30	17	13	116°	58°	120	200	884	---	8

Ersatz für  
Ersetzt durch