

Goujons de roue pour roues acier et alu sans déport (D=0) en monte simple.

Comme signalé à l'époque dans l' " Info Aktuell " BPW IA-99/3, BPW livre depuis 12/1998 des essieux de remorque équipés d'un nouveau modèle de goujons de roue pour roues acier et alu en monte simple. En association avec l'écrou de roue BPW, ce goujon de roue mixte (réf. BPW : 03.296.33.14.1) permet désormais l'utilisation d'un seul essieu pour deux applications. Grâce à sa finition de surface, le goujon bénéficie d'une protection anticorrosion longue durée. Il est homologué pour les voiles de roue d'une épaisseur maximale de 25,5 mm. Pour les roues aux voiles plus épais, il convient de monter un goujon de roue plus long. Il est aussi possible de recourir à une roue présentant un perçage de 32 mm de diamètre en association avec un écrou à collerette.

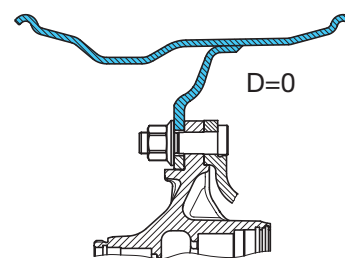

Anciens modèles jusqu'à 11/1998

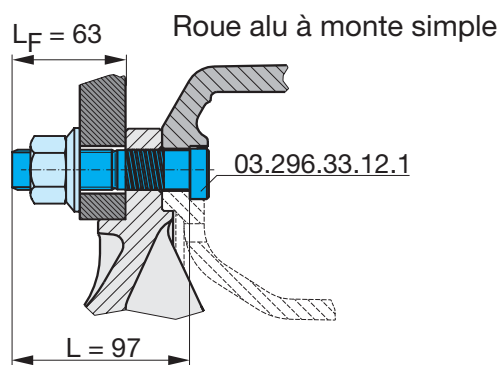
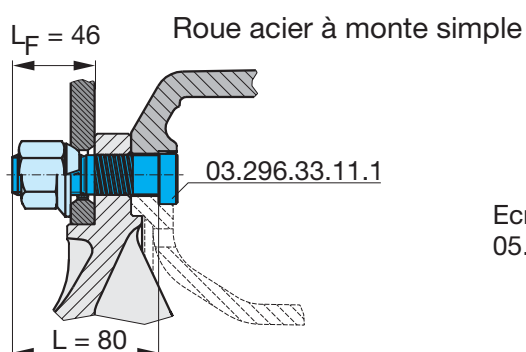

Nouveau modèle à partir de 12/1998 avec goujon de roue mixte

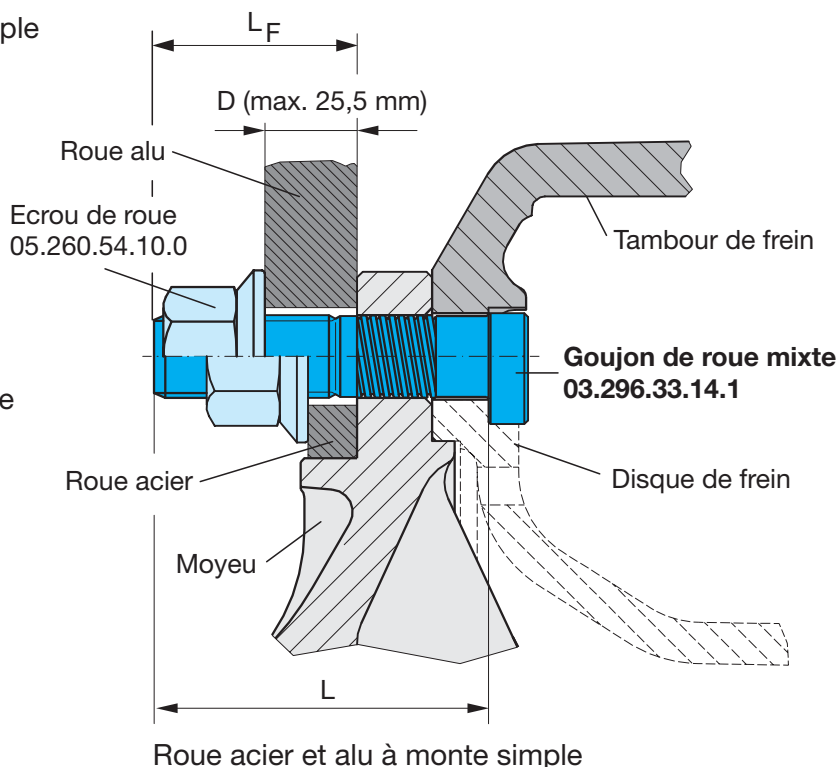

Référence goujon de roue	Longueur L	Longueur L _F	Roues à monte simple			
			Acier	Alu Ø 26 mm, D ≤ 25,5 mm	Alu Ø 26 mm, D > 25,5 mm	Alu Ø 32 mm
03.296.33.14.1	89 mm	55 mm	✓	✓	---	avec écrou à collerette
03.296.33.12.1	97 mm	63 mm	---	---	✓	---