



The brands of the BPW Group:



NEWS Aftermarket

74201901f

AM01 / 2019

Modification des mâchoires de frein et des ressorts de traction pour le demi-essieu BPW MVBFST 10010 et le demi-essieu autosuiveur BPW MVBFLST avec frein SN 4218

À partir de mars 2019, des demi-essieux BPW et demi-essieux autosuiveurs BPW définis auront des ressorts de retour et mâchoires de frein qui sont moins sensibles aux vibrations dans le véhicule et au niveau de l'essieu.

Afin que les modèles disponibles puissent être également dotés des mâchoires de frein et ressorts de retour modifiés en cas de réparation, les pièces utilisées jusqu'à présent sont supprimées et remplacées par le kit de réparation 09.801.08.84.0.

Ancienne mâchoire de frein cpl. : 05.091.46.32.1

remplacée par

Nouvelle mâchoire de frein cpl. : 05.091.46.41.1

Ancien ressort de traction : 03.397.34.20.0

remplacé par

Nouveau ressort de traction : 05.397.34.22.0

Ancien ressort de traction : 03.397.46.14.0

remplacée par

Nouveau ressort de traction : 05.397.46.15.0

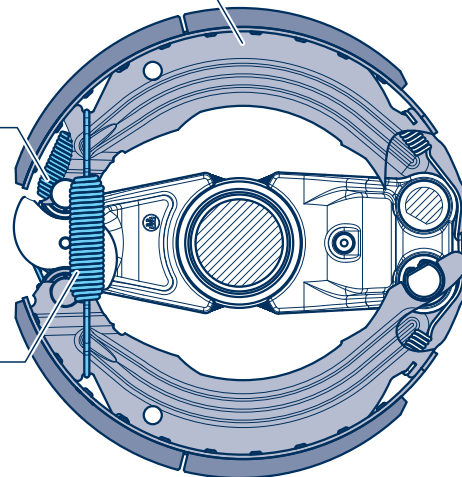

Les mâchoires de frein et ressorts de retour sont seulement supprimés sur des demi-essieux BPW définis avec moyeu B déport = 45 et sur un tambour de frein devant le moyeu de roue. Le frein de série SN 4218 sur des essieux 9t reste inchangé.

Le kit de réparation **09.801.08.84.0** pour les demi-essieux ou demi-essieux autosuiveurs BPW définis comprend :

4 mâchoires de frein cpl.	05.091.46.41.0
2 ressorts de traction	05.397.34.22.0
2 ressorts de traction	05.397.46.15.0

