



BPW Deichselstützen für Zentralachsanhänger ab Oktober 2016 verfügbar!

Das Portfolio der BPW Stützvorrichtung wird um 2 Typen von Deichselstützen für Zentralachsanhänger erweitert.

Vorteile auf einen Blick

- › Geringes Gewicht: Je nach Ausführung 39 - 50 kg
- › Stabile Ausführung: Breite Verstärkung des unteren Gehäusebereichs
- › Modernes Design: Teilintegriertes Getriebe
- › Sehr gute Abdichtung: Getriebedeckel mit umlaufender Dichtung, Hochdruckreiniger geeignet
- › Geringe Kurbelkräfte für eine einfache Bedienung
- › Durchgehende Anschraubplatte: Hohe Steifigkeit und flexible Installation
- › Drei Jahre Wartungsfreiheit, u.a. durch Langzeitschmierung der Spindel mit ECO Li 91
- › Hochwertige Pulverbeschichtung zum Schutz vor Korrosion

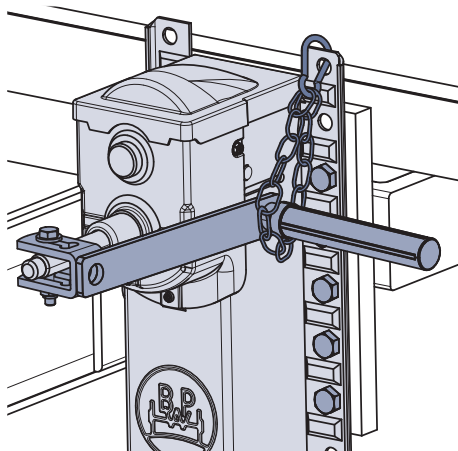
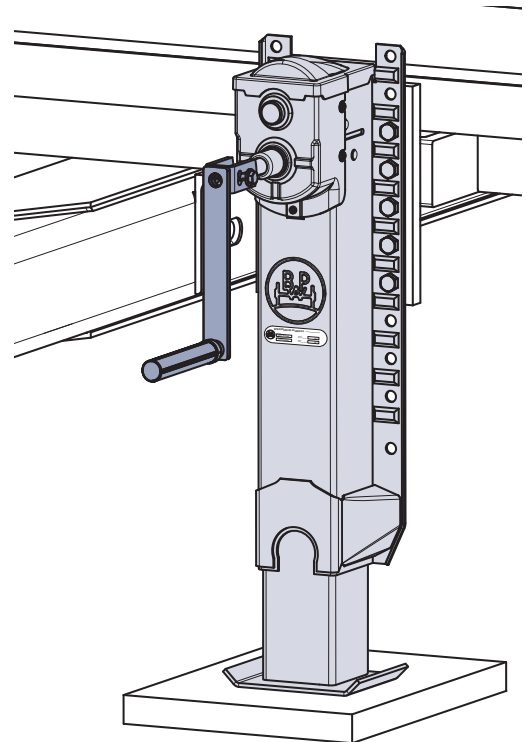

Typ 1

- 4 verschiedene Längen verfügbar: 570 - 715 mm
- Spindelhub je nach Länge: 325 - 470 mm

Typ 2

- Länge 760 mm mit Spindelhub von 410 mm und zusätzlichem Fallhub von 400 mm