

# ECOMETER

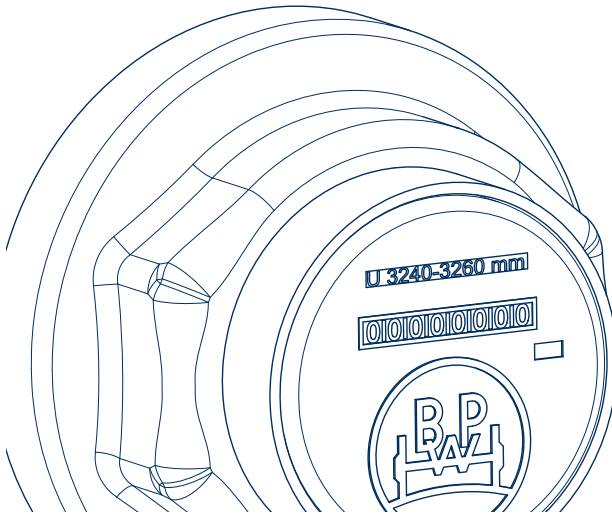

04.001.21.26.0

**Montagehinweis · Radkapsel mit integriertem Kilometerzähler**

**Installation order · Hub cap with integrated mileage counter**

**Directive de montage · Capuchons avec compteur kilométrique intégré**



Deutsch

English

Français

9. Auflage / 05.09.2017 (37291701def)

Änderungen vorbehalten. Aktuelle Version, sowie weiteres Informationsmaterial, finden Sie auf unserer Internetseite unter [www.bpw.de](http://www.bpw.de)

Subject to change without notice. Current versions and additional information can be found online at [www.bpw.de](http://www.bpw.de).

Sous réserve de modifications. Vous trouverez les versions actuelles, ainsi que d'autres documents d'information, sur notre site Internet à l'adresse suivante : [www.bpw.de](http://www.bpw.de).

---

## Inhaltsverzeichnis / Contents / Contenu

|  |           |
|--|-----------|
| <b>BPW ECOMETER ( ECO Plus 3 ) .....</b>         | <b>4</b>  |
| <b>BPW ECOMETER ( ECO Plus 2 ) .....</b>         | <b>6</b>  |
| <b>BPW ECOMETER ( ECO<sup>Plus</sup> ) .....</b> | <b>10</b> |

Deutsch

English

Français

---

## BPW ECOMETER ( ECO Plus 3 )

Montage Kapsel mit Gewindeanschluss M 135 x 2  
Hub cap assembly with threaded connection M 135 x 2  
Capuchon de montage ec raccord fileté M 135 x 2

O-Ring drallfrei auf Nabe montieren. Radkapseln mit integriertem Kilometerzähler mit Gewindeanschluss dürfen nur mit drehmomentgesteuerten Schraubern (nicht schlagend !) oder von Hand, mit Drehmoment-Schlüssel, auf- und abgeschraubt werden. Anziehdrehmoment: 350 Nm

Screw O-ring onto hub without twisting. Hub caps with integrated mileage counter with threaded connection must be fitted and dismantled using only torque-controlled (not impact!) drivers or manually with a torque wrench.  
Tightening torque: 350 Nm

Monter le joint torique sur le moyeu sans torsion. Les capuchons de moyeux avec compteur kilométrique à raccord fileté ne doivent être montés ou démontés qu'à l'aide de clés dynamométriques pneumatiques ou manuelles.  
Couple de serrage: 350 Nm

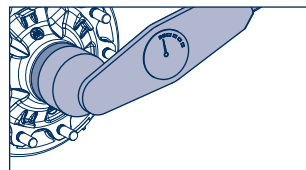
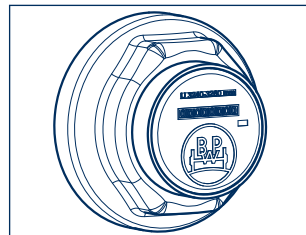

# BPW ECOMETER ( ECO Plus 3 )

Montage des Zählwerkes / Counter assembly / Montage du compteur

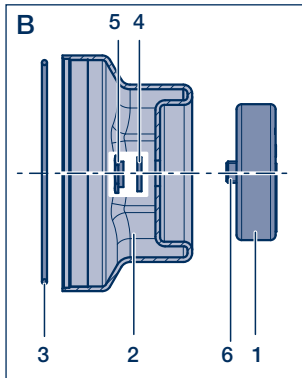
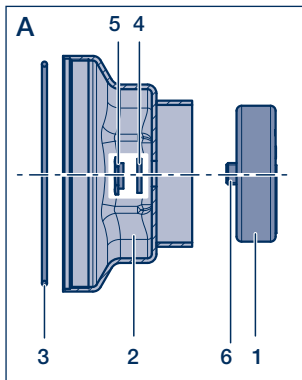
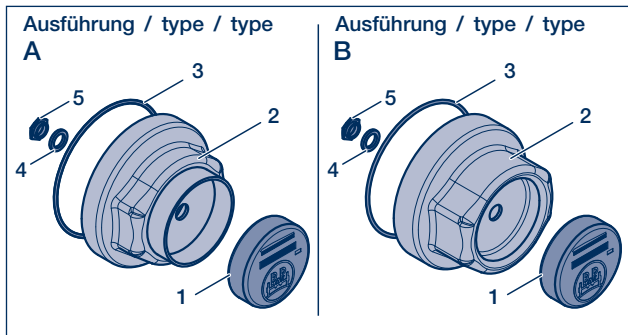

| Nr. /<br>No. /<br>Réf. | Benennung / Designation / Désignation   |
|------------------------|---|
| 1                      | Zählwerk / Counter / Compteur   |
| 2                      | Kapsel / Hub cap / Capuchon   |
| 3                      | O-Ring / O-ring / Joint torique   |
| 4                      | Dichtscheibe / Sealing washer / Bague d'étanchéité  |
| 5                      | Mutter / Nut / Écrou<br>Anziehdrehmoment: 15 Nm<br>Tightening torque: 15 Nm<br>Couple de serrage: 15 Nm |
| 6                      | LOCTITE 270   |

## BPW ECOMETER ( ECO Plus 2 )

Radkapsel mit Bajonett-Verschluss

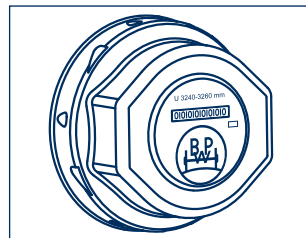

### Demontage

Kapsel mit Schlüssel für Radkapseln SW120 lösen:



Achtung: Bajonettverschluss!  
Keinen Schlagschrauber verwenden.

Kapsel durch Drehen um ca. 30° gegen den Uhrzeigersinn auf die Position in Bild 2 zurückdrehen.

In dieser Stellung hebt sich die Kapsel deutlich von der ECO Unit ab und kann axial abgezogen werden.

### Montage

Neuen O-Ring in die Nut der Radnabe einsetzen.

Kapsel im Bereich der O-Ring Anlagefläche und des Bajonettverschlusses dünn mit BPW Spezial-Langzeitfett ECO-Li Plus einstreichen.

Kapsel aufstecken, siehe Bild 2, und durch Drehen im Uhrzeigersinn, bei gleichzeitigem axialen Andrücken der Kapsel, arretieren.

Der Festsitz ist bei Erreichen der Position in Bild 4 gegeben.

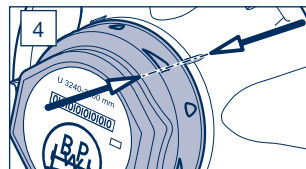
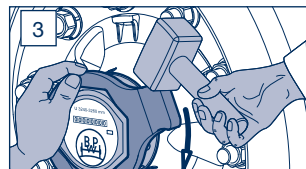
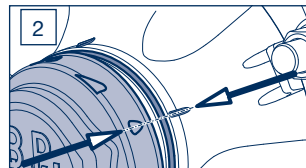
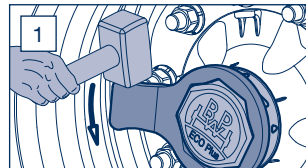

## BPW ECOMETER ( ECO Plus 2 )

Hub caps with bayonet lock

### Removal

Unscrew the hub cap with a 120 mm hub cap spanner.



Important: bayonet lock!  
Do not use an impact driver.

Turn the hub cap back from position 1 to position 2 by turning anti-clockwise about 30°. The hub cap lifts clearly off the ECO unit in this position and can be pulled off axially.

### Installation

Insert the new O-ring into the groove in the wheel hub. Apply a thin layer of BPW ECO-Li Plus special longlife grease to the hubcap in the area of the O-ring contact surface and the bayonet fitting.

Push on the hub cap, see position 2, and turn it clockwise at the same time as pressing on axially to lock it in place.

A tight seat is provided when position 4 is reached.

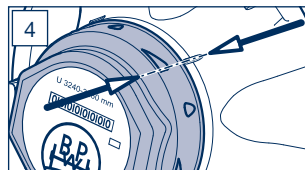
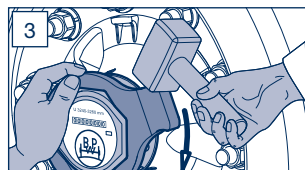
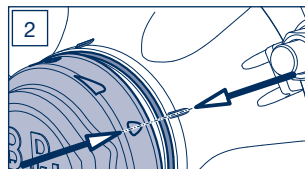
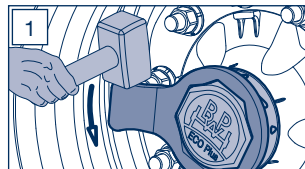
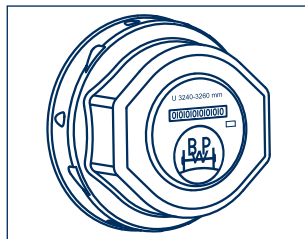

## BPW ECOMETER ( ECO Plus 2 )

Capuchons avec fermeture à baïonnette

### Démontage

Desserrer le capuchon à l'aide d'une clé pour capuchons de moyeu SW120.



Attention !

Ne pas utiliser de visseuse à percussion - fermeture à baïonnette !

Faire tourner le capuchon d'environ 30° dans le sens inverse des aiguilles d'une montre, afin de le faire passer de la position 1 à la position 2.

Dans cette position, le capuchon se soulève très nettement de l'unité ECO et peut être retiré par le côté.

### Montage

Placer un nouveau joint torique dans la rainure du moyeu de roue. Appliquer une fine couche de graisse BPW spéciale longue durée Eco-LiPlus à l'intérieur du capuchon au niveau de la fermeture à baïonnette de l'ECOMETER.

Monter l'ECOMETER (voir la figure 2) et le bloquer en tournant dans le sens des aiguilles d'une montre tout en appuyant sur le côté de l'ECOMETER.

Le blocage s'obtient en position 4.

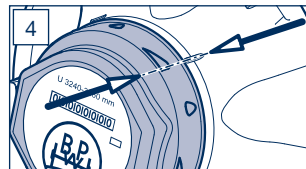
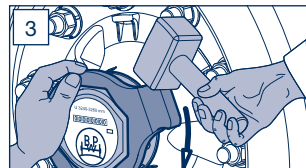
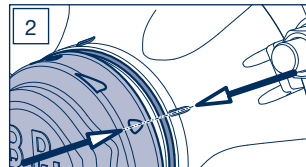
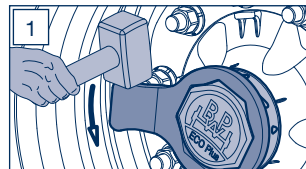
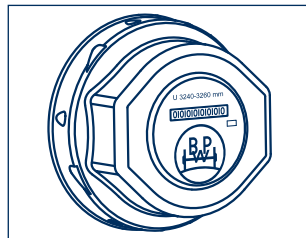



## BPW ECOMETER ( ECO Plus 2 )

Ergänzender Hinweis

Supplementary note

Information complémentaire

Bei Umbau von digitalem ECOMETER auf mechanischen ECOMETER oder BPW Radkapsel ohne Kilometerzähler, ist der Hakensprengring mit Magnet zu entfernen und der Serien-Hakensprengring ohne Magnet (siehe Grafik) einzubauen.

When converting from the digital ECOMETER to the mechanical ECOMETER or BPW hub cap without kilometre counter, remove the clasp locking ring with magnet and install the standard clasp locking ring without magnet (see illustration).

En cas de passage de l'ECOMETRE numérique à l'ECOMETRE mécanique ou au capuchon de moyeu BPW sans compteur de kilomètres, enlever le circlip avec aimant et le remplacer par le circlip de série sans aimant (voir graphique).

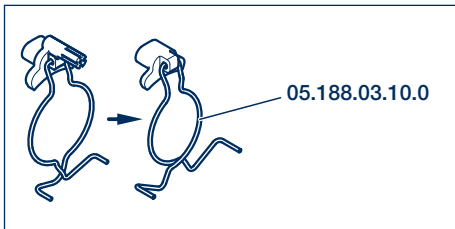

## BPW ECOMETER ( ECO<sup>Plus</sup> )

Montage Kapsel mit Gewindeanschluss M 136 x 2,5

Hub cap assembly with threaded connection M 136 x 2,5

Capuchon de montage ec raccord fileté M 136 x 2,5

Radkapseln mit integriertem Kilometerzähler mit Gewindeanschluss dürfen nur mit drehmomentgesteuerten Schraubern (nicht schlagend !) oder von Hand, mit Drehmoment-Schlüssel, auf- und abgeschraubt werden. Anziehdrehmoment: 800 Nm

Hub caps with integrated mileage counter with threaded connection must be fitted and dismantled using only torque-controlled (not impact!) drivers or manually with a torque wrench.

Tightening torque: 800 Nm

Les capuchons de moyeux avec compteur kilométrique à raccord fileté ne doivent être montés ou démontés qu'à l'aide de clés dynamométriques pneumatiques ou manuelles. Couple de serrage: 800 Nm

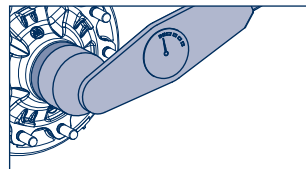
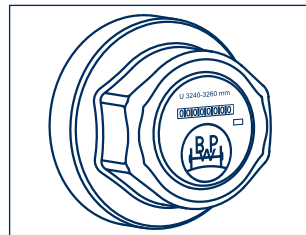

## BPW ECOMETER ( ECO<sup>Plus</sup> )

Ergänzender Hinweis

Supplementary note

Information complémentaire

Bei Umbau von digitalem ECOMETER auf mechanischen ECOMETER oder BPW Radkapsel ohne Kilometerzähler, ist der Hakensprengring mit Magnet zu entfernen und der Serien-Hakensprengring ohne Magnet (siehe Grafik) einzubauen.

When converting from the digital ECOMETER to the mechanical ECOMETER or BPW hub cap without kilometre counter, remove the clasp locking ring with magnet and install the standard clasp locking ring without magnet (see illustration).

En cas de passage de l'ECOMETRE numérique à l'ECOMETRE mécanique ou au capuchon de moyeu BPW sans compteur de kilomètres, enlever le circlip avec aimant et le remplacer par le circlip de série sans aimant (voir graphique).

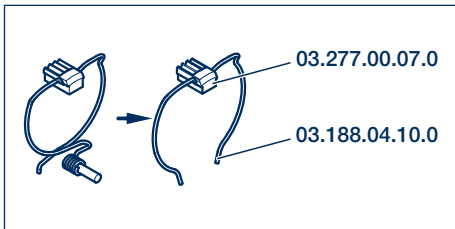



04.001.21.26.0 V9  
BPW-EA-ECOMETER 37291701def



**BPW Bergische Achsen Kommanditgesellschaft**

Postfach 12 80 · 51656 Wiehl, Deutschland · Telefon +49 (0) 2262 78-0  
info@bpw.de · [www.bpw.de](http://www.bpw.de)